

# E-SMART 2M2S TQD

Struttura per tavoli regolabili elettricamente in altezza



- ✓ 2 Motori / 2 Segmenti
- ✓ Comando manuale con tasti SU/GIU'
- ✓ Funzione anticollisione



5 anni di garanzia



## Dettagli

### Struttura

Anticollisione  
 Finecorsa integrato  
 Portata: fino a 80 kg max  
 Velocità: 32 mm/s  
 Livello sonoro: <42 dB  
 Corsa: 700-1180mm  
 Larghezza telaio: 770-1400 mm  
 Dimensione minima del piano del tavolo: 500x800 mm  
 Dimensione massima del piano del tavolo: 800x1600 mm

### Caratteristiche

Tensione d'ingresso: 100-240 V, 50/60 Hz  
 Ciclo di lavoro: 10 % max. 2 min acceso, 18 min spento  
 Consumo: 52 W max in fase di lavoro, 0,2 W in fase di sospensione

## Accessori



## Disegni tecnici

Vista frontale

Vista laterale

Vista dall'alto

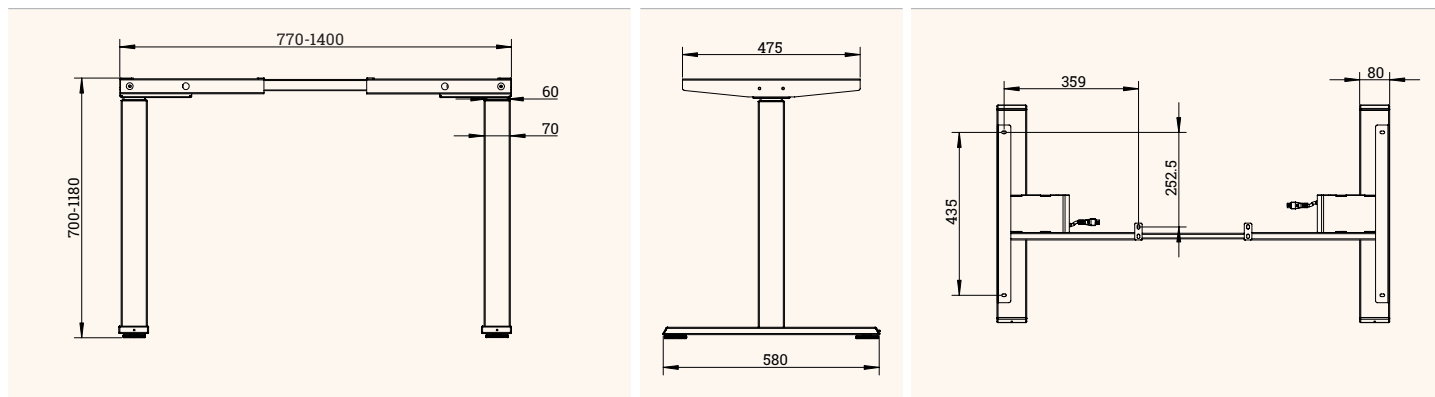

Nome articolo	Descrizione	Colore	Codice
E-SMART 2M2S TQD	Struttura per tavoli regolabili elettricamente in altezza, 2 motori, 2 segmenti, colonne di sollevamento a sezione quadrata	alluminio	301 127818
E-SMART 2M2S TQD	Struttura per tavoli regolabili elettricamente in altezza, 2 motori, 2 segmenti, colonne di sollevamento a sezione quadrata	bianco	301 127832
E-SMART 2M2S TQD	Struttura per tavoli regolabili elettricamente in altezza, 2 motori, 2 segmenti, colonne di sollevamento a sezione quadrata	nero	301 127825
E-SMART Plus L W	Barra di estensione per piani tavolo da 900 a 1650 mm, 3 parti	alluminio	302 129267
E-SMART Plus L W	Barra di estensione per piani tavolo da 900 a 1650 mm, 3 parti	bianco	302 129274
E-SMART Plus L W	Barra di estensione per piani tavolo da 900 a 1650 mm, 3 parti	nero	302 129260



# E-SMART 2M3S TQD

Struttura per tavoli regolabili elettricamente in altezza



- ✓ 2 Motori / 3 Segmenti
- ✓ Comando manuale con tasti SU/GIU'
- ✓ Funzione anticollisione



5 anni di garanzia



## Dettagli

### Struttura

Anticollisione  
 Finecorsa integrato  
 Portata: fino a 80 kg  
 Velocità: 32 mm/s  
 Livello sonoro: <42 dB  
 Corsa: 700-1180mm  
 Larghezza telaio: 770-1400 mm  
 Dimensione minima del piano del tavolo: 500x800 mm  
 Dimensione massima del piano del tavolo: 800x1600 mm

### Caratteristiche

Tensione d'ingresso: 100-240 V, 50/60 Hz  
 Ciclo di lavoro: 10 % max. 2 min acceso, 18 min spento  
 Consumo: 52 W max in fase di lavoro, 0,2 W in fase di sospensione

## Accessori



## Disegni tecnici

Vista frontale

Vista laterale

Vista dall'alto

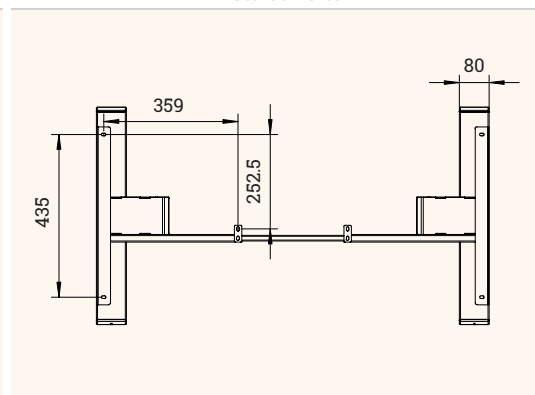
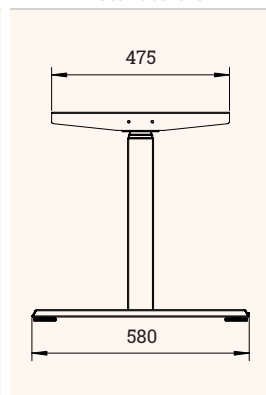
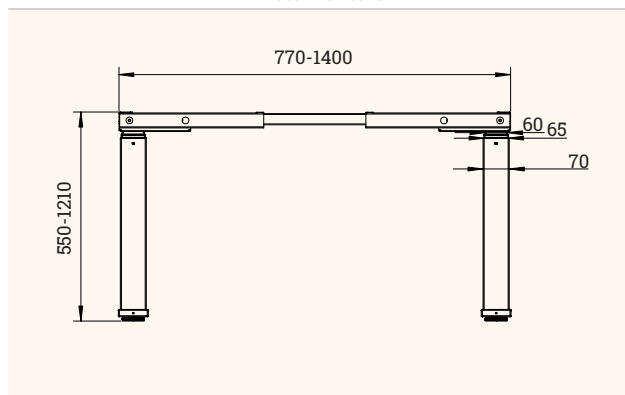

Nome articolo	Descrizione	Colore	Codice
E-SMART 2M3S TQD	Struttura per tavoli regolabili elettricamente in altezza, 2 motori, 3 segmenti, colonne di sollevamento a sezione quadrata	alluminio	301 128294
E-SMART 2M3S TQD	Struttura per tavoli regolabili elettricamente in altezza, 2 motori, 3 segmenti, colonne di sollevamento a sezione quadrata	bianco	301 128308
E-SMART 2M3S TQD	Struttura per tavoli regolabili elettricamente in altezza, 2 motori, 3 segmenti, colonne di sollevamento a sezione quadrata	nero	301 128301
E-SMART Plus L W	Barra di estensione per piani tavolo da 900 a 1650 mm, 3 parti	alluminio	302 129267
E-SMART Plus L W	Barra di estensione per piani tavolo da 900 a 1650 mm, 3 parti	bianco	302 129274
E-SMART Plus L W	Barra di estensione per piani tavolo da 900 a 1650 mm, 3 parti	nero	302 129260

